

茂谷柑生產及出貨作業流程圖

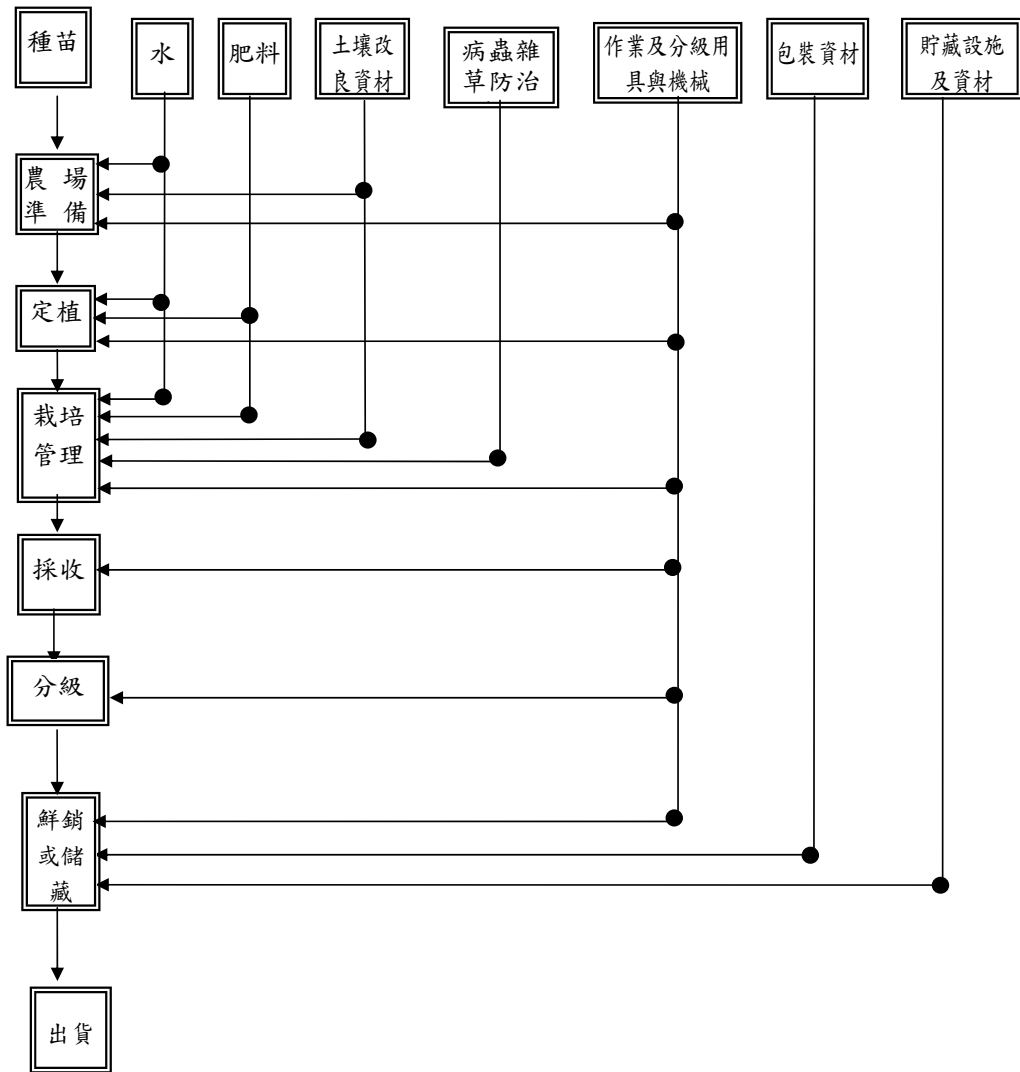

※ **農場準備** 整地、土壤改良／堆肥／肥料施用

※ **栽培管理** 病蟲草害防治、肥培管理、整枝與修剪、水管理

※ **銷售或貯藏** 藥劑處理、果實套袋及裝箱

茂谷柑生產及出貨作業風險管理內容一覽表

項目	管理對象	危害因子	引發危害之原因	因應對策(方法)	憑証及紀錄表	備註
農場準備、定植、栽培管理						
栽培場所	· 苗木或接穗	· 病原微生物	· 種苗遭受病毒或病原菌感染	· 透過採購對象所提供的種苗證明書、採購單據，確認健康種苗 · 確認有關種苗檢驗的記錄	· 種苗檢驗證明書、採購單據 · 查核表	
	· 水	· 重金屬及病蟲雜草防治資材等有害物質	· 灌溉水遭受污染	· 檢測灌溉水質，以及視實際需求進行灌溉水的消毒與過濾 · 做好供水設備的清潔管理	· 水質分析報告 · 查核表	
	· 土壤(農場、周邊環境)	· 重金屬等有害物質 · 農藥殘留	· 土壤遭重金屬污染 · 周邊環境的污染 · 前作農藥殘留，未依規定使用方法	· 進行土壤分析，包括肥力、重金屬及農藥等，並針對有害物質做好防治工作。 · 做好周邊環境的清潔工作 · 前期作物需依用藥安全規定，施用病蟲雜草防治資材	· 土壤肥力分析 · 土壤重金屬分析 · 土壤農藥殘留分析 · 農場的土地籍冊 · 查核表	
	· 有機質肥料及化學肥料 · 土壤改良資材	· 病原微生物 · 重金屬	· 土壤改良劑、有機質肥料及化學肥料等使用資材所導致的污染 · 保管場所的清潔管理不良	· 採購資材前取樣分析 · 透過採購單據，確認使用資材的品質及安全性 · 妥善的保管與做好肥料存倉的清潔維護	· 資材分析報告 · 採購單據 · 施肥量、栽培記錄 · 查核表	

項目	管理對象	危害因子	引發危害之原因	因應對策(方法)	憑証及紀錄表	備註
	· 病蟲雜草防治資材	· 未合法登記的病蟲雜草防治資材 · 超過容許量農藥殘留	· 使用未合法登記之病蟲雜草防治資材 · 作業人員違規施用或施用不當	· 確認使用合法登記的病蟲雜草防治資材，妥善保管採購單據，並紀錄藥劑製造廠商及批號 · 遵守合法登記病蟲雜草防治資材的使用方法	· 病蟲害防治曆、用藥紀錄 · 採購單據 · 查核表	
	· 作業用具及作業機械	· 病原微生物 · 異物污染	· 栽培及採收用具的清潔管理不良	· 栽培及採收用具的清潔與維護	· 查核表	
分級、鮮銷、出貨						
採收後處理場所	· 作業用具及作業機械	· 病原微生物 · 異物	· 作業用具、機械的清潔管理不良	· 做好作業用具、機械的清潔維持與維護	· 查核表	
	· 包裝資材	· 病原微生物 · 異物	· 存放的環境清潔管理不良及不適當的處理	· 維持存放環境的清潔及符合衛生的處理	· 查核表	
	· 貯藏設施	· 病原微生物 · 異物	· 貯藏設備的衛生管理(清掃/洗淨)不良 · 小動物、有害昆蟲的入侵	· 貯藏設備的清潔維持與維護 · 避免小動物、有害昆蟲的侵入	· 檢查表 · 防蟲、防鼠的資材清單 · 作業記錄	
出貨						
出貨	· 車輛	· 病原微生物 · 異物	· 車輛的清潔管理不良	· 維持車輛的清潔 · 確認冷藏設備溫控穩定度	· 查核表	
	· 作業用具、機械	· 病原微生物 · 異物	· 作業用具、機械的清潔管理不良	· 做好作業用具、機械的清潔維護	· 查核表	

茂谷柑生產及出貨作業查核表

作業流程	分類	查核項目	查核頻率	日期	檢查者		
共通事項	作業用具·機械	◎作業用具、機械是否定期進行維修與清潔？	每年12次				
	作業人員教育訓練	◎是否參加生產管理等相關講習？	每年2次				
	紀錄保存及資訊提供	◎是否保存文件及紀錄並可提供相關產銷資訊？	隨時				
農場準備、定植、栽培管理、採收	土壤	土壤(農場、周邊環境)	△是否已確認種植前農場與周邊環境遭受污染的狀況,及前一作農藥殘毒並實施必要對策？	見備註2			
		廢棄物處理(防治資材容器等)	◎是否已分類、回收及存放於規定的場所？	每週1次			
		水質檢查	△是否已實施水質檢查？	見備註2			
	苗木或接穗	採購	◎種苗證明書、採購單據等是否已切實保管？	每年1次			
			◎使用栽培介質是否明確？採購單據等是否保存？	每年1次			
	土壤改良資材	採購	◎是否確認使用資材成分？購買單據是否妥善保管？	每年1次			
		保管	◎是否留存資材出、入庫管理記錄？	隨時			
		資材使用	◎是否有土壤改良資材使用紀錄？	每年1次			
	病蟲雜草防治資材	採購	◎是否確認使用資材成分？購買單據是否妥善保管？	每年6次			
		保管	◎是否留存資材出、入庫管理記錄？	每年6次			
		使用病蟲雜草防治資材	◎是否依據防治曆掌握防治時期並適當進行防治？	每年6次			
			◎是否依照註冊農藥之使用標準施用？	每年6次			
			◎是否定期參加農藥使用相關講習？	每年2次			
	分級鮮銷或儲藏	分級作業機具	分級機具、貯藏設施	◎對於分級設備及貯藏設施是否實施整理、整頓、清潔？	隨時		
				◎分級設備及貯藏設施是否定期維護？	每年2次		
			◎是否按照分級及包裝流程,進行管理？	每年10次			
小動物、昆蟲		◎是否有小動物、昆蟲出現、入侵、棲身的痕跡？	每年6次				
		◎是否有結構上的缺陷,而導致小動物、昆蟲的入侵,或是已遭受破壞之處？	每年6次				
		◎是否已執行病蟲害防治或驅除與紀錄？	每年6次				
廢棄物處理(包裝資材、規格外產品等)		◎是否已分類、回收及存放於規定的場所？	每週1次				

作業 流程	分類		查核項目	查核頻率	日期	檢查者
	包裝資材	包裝資材	◎包裝資材是否定期管理？	每年 6 次		
		包裝資材存放場所	◎確認存放場所環境的清潔及符合衛生的處理？	隨時		
出貨	運搬車輛		◎車輛是否定期進行清潔與維護？	每年 12 次		

備註：1.◎為必要查核項目，△為配合產地實際狀況之選擇項目。
2.生產履歷產品之農地，須經水質及土壤檢測通過。